



# WAGNERTUNING

- Einbauanleitung / *Installation Instruction* -

**Ladeluftkühler / *Intercooler***

**for Ford Focus RS MK 2**



**Kit-Nr.: 200001028**

## WAGNERTUNING Intercooler

### Wichtige Hinweise!

Diese Montageanleitung ist unbedingt vor Beginn der Einbauarbeiten zu lesen. Die Firma Wagner Tuning übernimmt keine Haftung für Schäden, welche durch unsachgemäßen Einbau entstehen!

Als Hersteller sind wir verpflichtet darauf hinzuweisen, dass jegliche Veränderungen, welche Sie am für den öffentlichen Verkehr zugelassenen Fahrzeug vornehmen, der Abnahme durch einen technischen Dienst und Eintragung in die Fahrzeugpapiere bedarf.

### Einbauzeit (1 AW = 5 Minuten)

Die Einbauzeit beträgt ca. 36 AW, die je nach Zustand und Ausstattung des Fahrzeugs abweichen kann.

### Benötigte Werkzeuge

- Diverse Steckschlüssel
- Diverse Schraubendreher
- Bohrmaschine
- 4mm Bohrer

### *Important Notes!*

*These Installation Instruction have to be read careful before beginning installation work. The company Wagner Tuning bears no liability for damage caused by incorrect installation!*

*As manufacturer, we are obliged to point out that any changes you make to a vehicle licensed for use on public roads require approval by a test centre and registration in the vehicle documents.*

### *Installation Time ( 1 unit = 5 minutes)*

*The installation time is around 36 units, which may vary depending on vehicle condition and equipment level.*

### *Tools Required*

- various spanners*
- various screwdrivers*
- drilling machine*
- 4mm drill*

**WAGNERTUNING** Intercooler

**Stückliste (Partlist):**

- 1 Ladeluftkühler / *intercooler*
- 1 Dämpfungsgummi / *Damping rubber (OEM Ford)*
- 2 Haltewinkel / *Mounting bracket (angel)*
- 1 Carbonluftführung / *Carbon air duct*
- 2 Gummi-Metall-Puffer / *Rubber mounting*
- 4 Sechskant-Stoppmutter / *Hex lock nuts*
- 2 Karosseriescheiben / *Body washers*
- 2 Unterlegscheiben / *Washers*
- 8 Blechtreibschrauben / *Self-tapping screws*
- 8 Blechmuttern / *Sheet metal spring nuts*
- 1 M5 Innensechskantschraube / *Allen screw*



Dear Customers,  
the Company of Wagner Tuning has been synonymous with high performance components in the tuning market. To ensure this continues there is now design protection on our products by the German Patent and Trademark Office.

This is a precautionary measure to protect consumers against inferior copies. When purchasing our products you should always check that our logo is visible on the product, which is also subject to trademark law.

  
Carsten Wagner, CEO, WAGNERTUNING

 EXHAUST MANIFOLD

 DOWNPIPE

 INTERCOOLER KIT

 INLET MANIFOLD



## WAGNERTUNING Intercooler

### 1. Demontage / *demounting*

Demontage des vorderen Stoßfängers, der Scheinwerfer und der Radhäuser (r/l).

*Disassembly of the front bumper, the headlights and the wheel arches (r / l).*

Schlauchschellen vom Ladeluftkühler lösen und Schläuche abziehen.

*Loosen the hose clamps from the intercooler hoses and disconnect.*

2 Verschraubungen am Ladeluftkühler lösen und diesen dann abnehmen.

*Detach the OEM intercooler from the mounts and remove.*



### 2. Vorbereitung zur Montage / *prepare Installation*

Carbonluftführung auf den WAGNERTUNING Ladeluftkühler auflegen und mit einem 4,0mm Bohrer und die 8 Löcher in die Carbonluftführung bohren.

*Replace carbon air shroud to the intercooler and drill 8 holes with 4.0 mm into it.*

Carbonluftführung wieder auflegen und mit den 8 Blechtreiberschrauben und Blechmuttern fest am LLK verschrauben.

*Replace the carbon air shroud back to the intercooler. Use the 8 self-tapping screws and speed nuts to mount it.*

Temperaturfühler auf der Rückseite des LLK mit Hilfe der M5 Innensechskantschraube befestigen.

*Mount temperature sensor on the back of intercooler by using the M5 allen screw.*

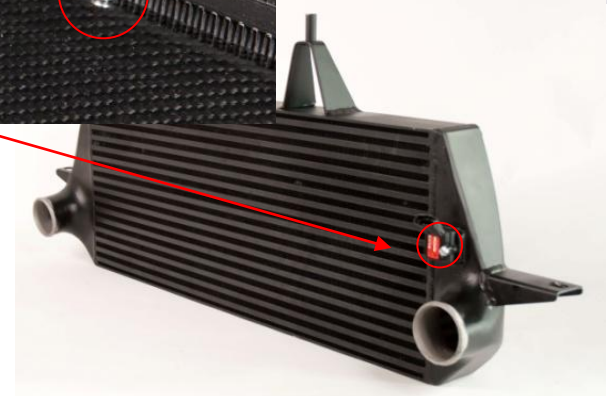



## WAGNERTUNING Intercooler

### 3. Vorbereitung zur Montage / *Pre-assembly of the mounting hardware*

Bitte wie auf dem nebenstehenden Bild vormontieren, jedoch nicht fest verschrauben.

*Assemble like in the picture but do not fully tighten*

Stopmutter / *Hex lock nut*

Unterlegscheibe / *Washer*

Haltewinkel / *Mounting bracket*

Gummi-Metall-Puffer / *Rubber mounting*

Karosseriescheibe / *Body washer*

Stopmutter / *Hex lock nut*

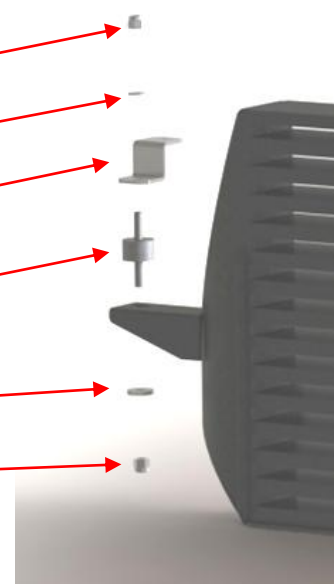

### 4. Montage / *Installation*

Den WAGNERTUNING LLK an seinen Platz positionieren und wie auf den Bildern, über die originalen Befestigungspunkte auf der rechten und linken Seite am Fahrzeug montieren.

*Bring the WAGNER TUNING intercooler into position as you can see in the picture. The brackets should be over original mounting points.*

Den Stecker für den Temperaturfühler auf der Rückseite des LLK aufstecken.

*Attach the connector for the temperature sensor on the back of the intercooler.*

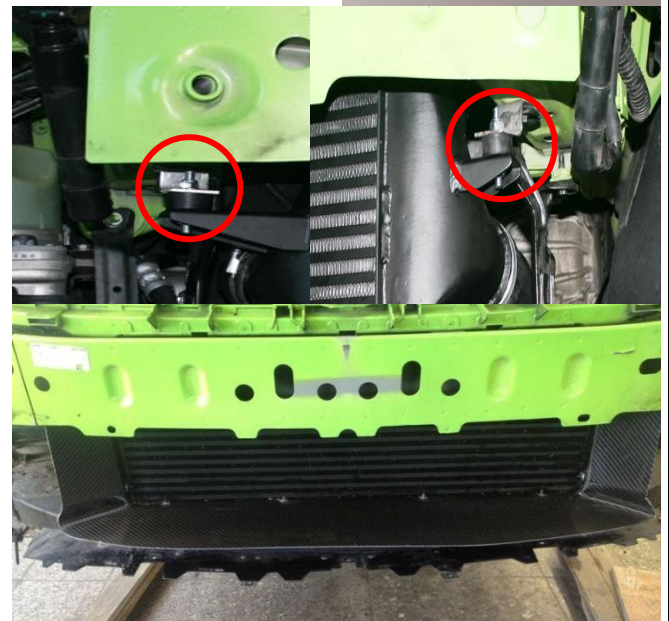

## WAGNERTUNING Intercooler

Den originalen Dämpfungsgummi von Ford wie auf dem Bild einklipsen und darauf achten, dass der LLK dort richtig sitzt.

*Clip in the original damping rubber as you can see in the picture. Pay attention, that the IC sit in the right position.*

Ladeluftschläuche aufstecken und mit den Schellen wieder befestigen.

*Fit charge air hoses and tighten the clamps.*

Zum Schluss alles auf festen und korrekten Sitz prüfen.

*Check everything, secure and correct fitment.*

Die Hupe wieder an den dafür vorgesehenen Halter vom LLK montieren und anschließen.

*Mount the horn back to the bracket at the intercooler.*

Scheinwerferanlage, Stoßfänger, Radhäuser und Unterboden wieder am Fahrzeug verbauen

*Install headlights, front bumper, wheel arches and underbody back to the car.*

